

# ИНСТРУКЦИЯ ПО ЭКСПЛУАТАЦИИ ВИННОГО ШКАФА

## CAVANOVA CV004

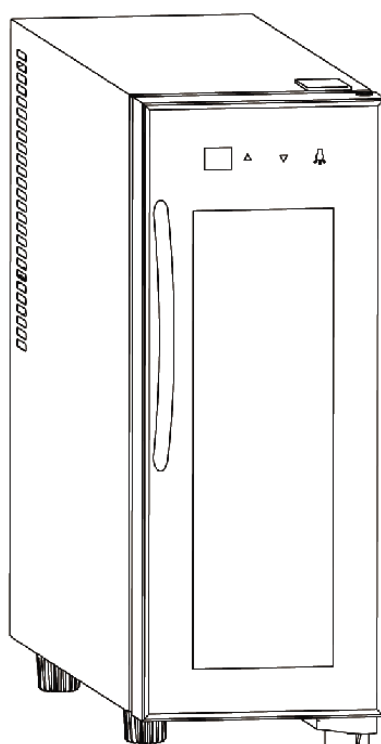

*Перед началом использования винного шкафа SAVANOVA внимательно прочтите данную инструкцию*

### **МЕРЫ БЕЗОПАСНОСТИ**

- В случае повреждения шнура питания пользоваться винным холодильником запрещено. Во избежание опасности он должен быть немедленно заменен производителем или другим квалифицированным специалистом. Следите за тем, чтобы дети или люди с ограниченными возможностями (инвалиды) не использовали данный винный холодильник без присмотра.
- Не допускайте, чтобы дети играли с климатическим шкафом, они могут повредить винный шкаф и нанести вред своему здоровью.
- Перед тем, как приступить к чистке климатического шкафа, убедитесь в том, что он отключен от розетки и не используется.
- Для очистки данного винного холодильника используйте только нейтральные чистящие средства для чистки стекла. Никогда не используйте сильнодействующие моющие средства или химические растворители.
- Не рекомендуется подключать этот винный холодильник к удлинителю или генератору. Убедитесь в том, что шкаф подключен напрямую к розетке домашней электросети.
- Этот винный шкаф предназначен для хранения бутылок с вином. Если вы помещаете в него еду, убедитесь, что между предметами достаточно места для свободной циркуляции воздуха.
- Не помещайте внутрь шкафа горячую еду или напитки, пока они не остынут до комнатной температуры.
- После помещения внутрь шкафа какого-либо предмета, немедленно закрывайте дверцу шкафа, чтобы избежать значительного роста температуры внутри аппарата.
- Всегда держите прибор вдали от источников тепла, прямых солнечных лучей и влажных областей (ванные комнаты, прачечные).
- Винный шкаф является электрическим прибором. Во избежание получения травм или смерти в результате поражения электрическим током не открывайте винный шкаф мокрыми руками или если он стоит на влажной поверхности, либо вы находитесь в воде. Не используйте данный винный шкаф на открытом воздухе или в местах где есть вода.
- Отключая винный шкаф от электросети не тяните прибор за шнур, беритесь за вилку. Не тяните за кабель для того, чтобы поднять или передвинуть шкаф. Всегда держите шнур вдали от нагретых поверхностей.
- Данный винный шкаф предназначен для домашнего использования, любое другое использование приведет к аннулированию гарантии.
- Не включайте его в сеть до окончания установки.
- Пустой винный шкаф представляет опасность для играющих детей. Перед тем как выбросить шкаф, снимите прокладки, замки, заглушки и все двери, а так же примите необходимые меры, для того, чтобы винный шкаф не мог причинить какого либо вреда
- Удостоверьтесь в наличии свободного пространства для открытия дверцы винного

шкафа когда он находится на столе.

## ОПИСАНИЕ УСТРОЙСТВА

### Термоэлектрический холодильник

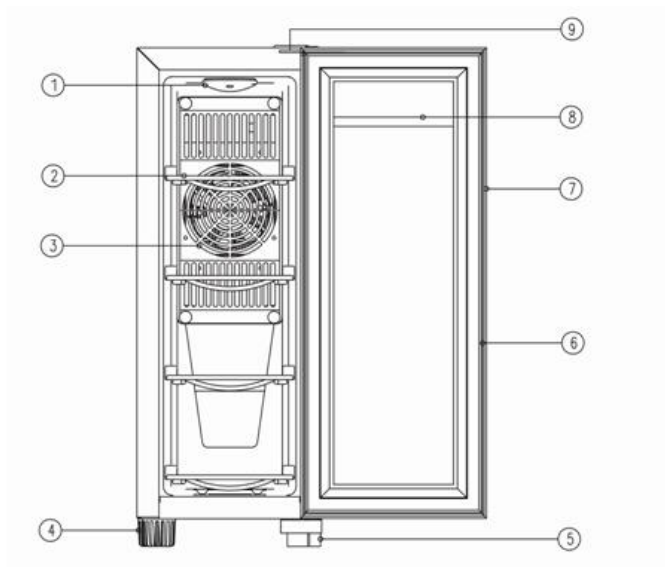

1. Освещение
2. Полка
3. Кожух вентилятора
4. Ножка
5. Нижняя петля
6. Магнитный замок
7. Дверь
8. Пластиковый дисплей
9. Верхняя петля

### УСТАНОВКА ВИННОГО ШКАФА:

- Получив шкаф и распаковав его, убедитесь в отсутствии возможных повреждений на внешней поверхности шкафа. Откройте дверь и проверьте все внутренние фитинги и остальные детали на их целостность (полки, конструкции, панель управления и т.д.). Если шкаф был поврежден, не устанавливайте его и обратитесь к продавцу. После проверки, если не обнаружено никаких проблем, вы можете приступить к установке шкафа
- При установке климатического шкафа для вина убедитесь, что вы оставили свободное пространство равное 15 см по бокам и 15 см сзади, это позволит обеспечить достаточную вентиляцию так как в этих зонах происходит выход горячего воздуха.

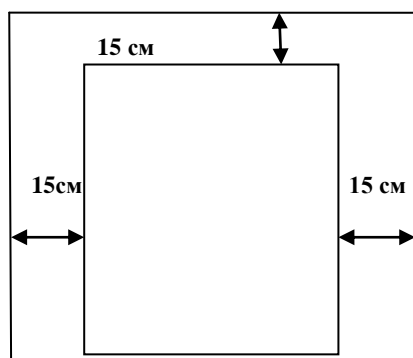

- Винный шкаф должен стоять на ровной, горизонтальной поверхности, если будет необходимо подкрутите ножки так, что бы шкаф стоял ровно и не шатался. Не ставьте на винный шкаф другие устройства.
- При установке или перемещении прибора, убедитесь, что он не наклонен более, чем на 45 °С, не устанавливайте его к верх ногами

## НАСТРОЙКА ТЕМПЕРАТУРЫ

Температура внутри винного шкафа зависит от температуры окружающей среды (комнатной температуры). Температура винного шкафа может изменяться от 7 °С до 18°С. Для охлаждения бутылок с красным сухим вином температура необходимо установить температуру между 14 и 16 °С (охлаждение остановится при температуре 14 °С и вновь включится по достижении 16°С). Для охлаждения белого вина в шкафу необходимо установить температуру между 9 и 10, 5 °С (охлаждение прекратится при 9 ° С и возобновится при 10,5 °С). Эти расчеты сделаны для помещения с температурой равной 25 °С. Внутренняя температура может быть изменена посредством системы контроля температуры, расположенной в верхней части внутри винного шкафа.

## РУКОВОДСТВО ПО ЭКСПЛУАТАЦИИ

- Подключите провод питания к домашней электросети. Убедитесь, что напряжение сети равно 220 В - 240 В переменного тока / 50 Гц или 100 В - 120 В / 60 Гц.
- Винный шкаф должен поработать без загрузки около часа. Это позволит достичь нужной температуры
- Заполните шкаф бутылками и оставьте поработать в течение 1-2 часов для достижения необходимой температуры.
- При перезагрузке устройства подождите 3-5 минут перед повторным включением, устройство может не работать должным образом, если его слишком быстро перезапустили.
- Если холодильник не используется в течение длительного периода времени:
  - отключите его от электросети.
  - удалите все содержимое из холодильника.
  - высушите внутренности холодильника и оставите дверь открытой на несколько дней.

## РУКОВОДСТВО ПО УСТРАНЕНИЮ НЕИСПРАВНОСТЕЙ.

Симптомы	Возможные причины	Решения
Климатический шкаф для вина не работает	Сбой электропитания	Убедитесь в том, что шкаф подключен к вашей домашней электросети, и в том, что он включен.
	Расплавился предохранитель	Замените расплавившийся предохранитель.
В шкафу не достигается необходимая температура	Шкаф установлен слишком близко к источнику тепла	Держите климатический шкаф вдали от солнечного света и источников тепла.
	Недостаточная вентиляция.	Установите климатический шкаф в помещении с хорошей вентиляцией, уберите предметы, мешающие вентиляции.
	Дверца открывается слишком часто в течение долгого периода времени.	Хорошо закройте дверцу и не открывайте ее слишком часто. Не оставляйте дверцу открытой надолго.
Посторонний шум	Шкаф стоит неровно или стоит вплотную к стене	Поставьте шкаф так, что бы шкаф стоял ровно и не шатался. Убедитесь, что вы оставили пространство равное 5 см по бокам и 10 см сзади
	Каких-то частей не хватает или они неправильно прикреплены	Проверьте шкаф на наличие возможных повреждений
В климатическом шкафу для вина образовалась ледяная корка	Слишком высокая влажность	Отключите шкаф, что бы лед растаял.
	Слишком низкая температура окружающей среды	Включите его снова, когда растает лед.

## УТИЛИЗАЦИЯ ПРИБОРА



Эта маркировка означает, что изделие не должно выбрасываться вместе с другими бытовыми отходами на всей территории Европейского Сообщества. Для предотвращения возможного ущерба окружающей среде и здоровья человека это изделие необходимо переработать надлежащим образом. Пожалуйста отдайте это изделие в соответствующее учреждение, что бы обеспечить должную утилизацию.

# саванова®

wine dispenser, open wine & wine cooler

[Введите текст]



## ТЕХНИЧЕСКИЙ ХАРАКТЕРИСТИКИ:

Модель	CV004
Объем	10 L
Номинальное напряжение	220-240
Частота	50/60 Гц
Диапазон температур	7-18°C
Тип климата	SN.N
Входная мощность	48 Ватт
Потребляемая мощность Квт/день	0.8 (15°C)

Если у Вас еще остались какие-то вопросы/проблемы после прочтения этой инструкции, пожалуйста, свяжитесь с сервисной службой или Вашим дилером.



C/La Orotova, 97  
P.I. San Luis, 29006, Málaga.  
[www.comcipsa.com](http://www.comcipsa.com)

TEL 951-062968/69  
FAX 902 363 963  
[ventas@comcipsa.com](mailto:ventas@comcipsa.com)

г.Санкт-Петербург  
ул.Коломяжский пр.36/2, оф.96  
[www.cellarprivate.ru](http://www.cellarprivate.ru)

Тел.:+7(812)313-55-76  
Факс.:+7(812)313-55-86  
[ke@cellarprivate.ru](mailto:ke@cellarprivate.ru)

ISO9001:2000

CB  
Scheme



ROHS  
Directive 2002/95/EC